



FORM-TEK  
DIVISION

LINEA PORZIONATRICE

# *la minerva*



 MADE IN  
ITALY

 **minerva**  
**omega**  
GROUP

Experience. Evolution. Excellence.

# LINEA PORZIONATRICE



## CARATTERISTICHE GENERALI

<i>Descrizione</i>	Linea porzionatrice automatica
<i>Composta da:</i>	Tritacarne mescolatore C/E 900 o C/E 900 R (refrigerato) e porzionatrice automatica MPM
<i>Versioni:</i>	<ul style="list-style-type: none"> <li>• <b>MPM 500 + C/E 900</b></li> <li>• <b>MPM 500 + C/E 900R</b></li> </ul>
<i>Produttività nominale</i>	~ 1500 kg/h (25 kg/min)
<i>Dotazione di serie</i>	<ul style="list-style-type: none"> <li>• Struttura e carrozzeria in acciaio inox</li> <li>• Kit di raccordo su specifica per collegare in linea il tritacarne</li> <li>• Uscita nastro variabile in altezza</li> </ul>
<i>Sistema di taglio</i>	<ul style="list-style-type: none"> <li>• <b>Enterprise</b> — 1 piastra e 1 coltello</li> <li>• <b>Unger S5</b> — 3 piastre e 2 coltelli</li> </ul>
<i>Altre caratteristiche</i>	<ul style="list-style-type: none"> <li>• I tritacarne mescolatori sono equipaggiati con variatore di velocità</li> <li>• Area di porzionamento con cesoia in acciaio inox e rullo carta</li> <li>• Lunghezza della porzione regolabile tramite fotocellula</li> </ul>

## PRODUZIONE



(W) **Larghezza** 100 mm  
 (L) **Lunghezza** 50 - 350 mm  
 (H) **Altezza** 70 mm  
**Peso** 0,2 - 1,5 Kg  
**Tolleranza** +/-5%

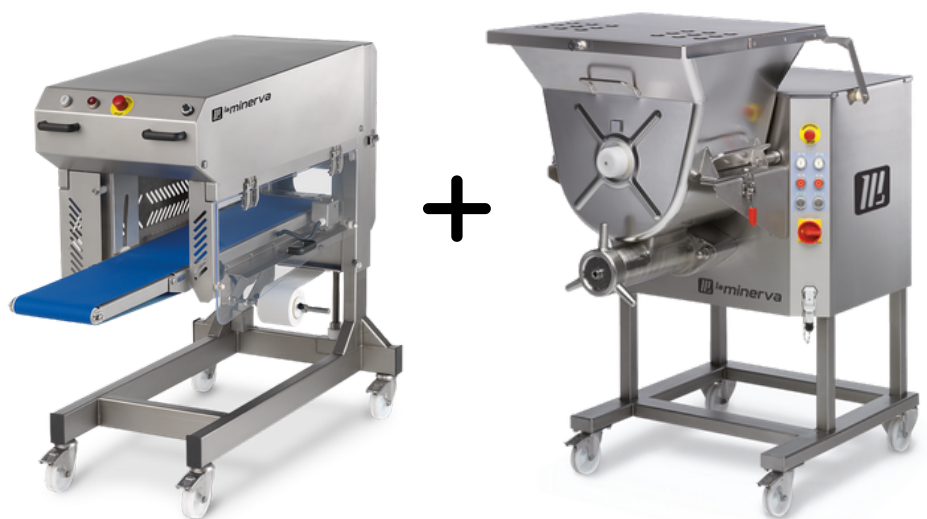

# LINEA PORZIONATRICE



1	<b>Bocca tritacarne</b>	m/min	32/98 - 42/130
2	<b>Altezza asse bocca tritacarne</b>	mm	550 - 750
3	<b>Altezza uscita porzione</b>	kW (HP)	450 - 850
4	<b>Nastro: velocità variabile</b>	m/min	6 - 30 medio 16
	<b>Porzioni</b>	n°/min	max 90
	<b>Motore trifase</b>	kW (HP)	0,45 (0,60)
	<b>Peso netto</b>	kg	150

## DISEGNO TECNICO

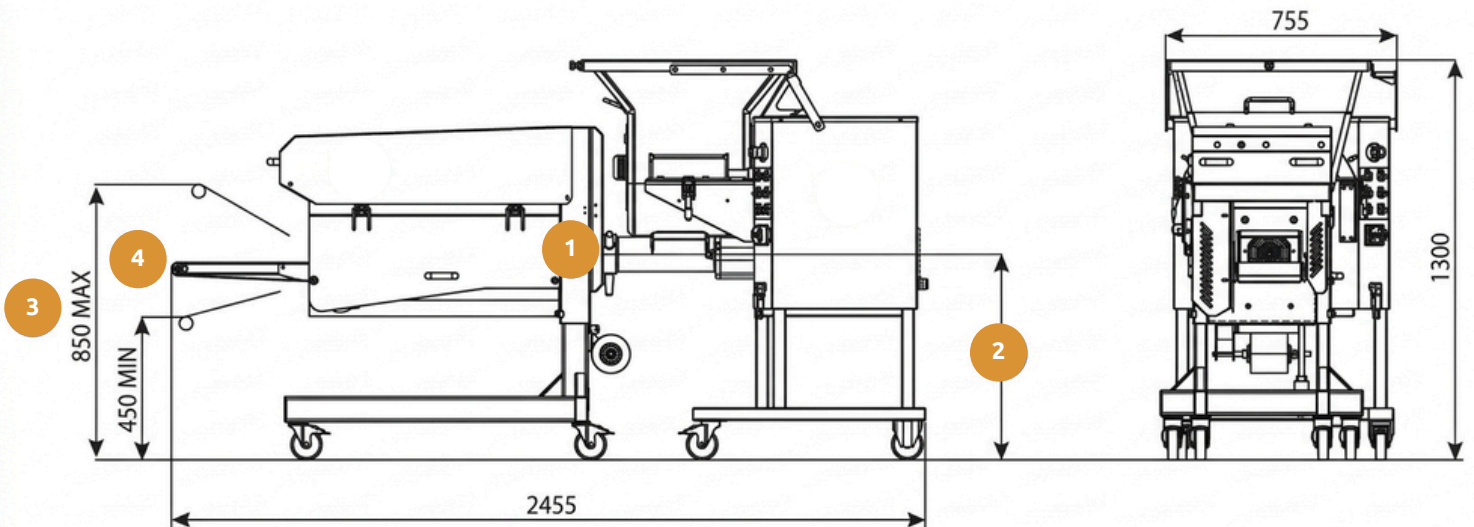

I dati della presente scheda tecnica non sono impegnativi e potranno subire variazioni senza preavviso.

# LINEA PORZIONATRICE



## CARATTERISTICHE TECNICHE - TRITACARNE MESCOLATORI

		C/E 900	C/E 900 R
<b>Bocca tritacarne</b>	-	32/98	
<b>Capienza vasca</b>	l	117	
<b>Produzione</b>	kg/h (kg/min)	1500 (25)	
<b>Alimentazione</b>	V.	400/3 50 Hz	
<b>Motore tritacarne</b>	kW (HP)	5,2 (7)	
<b>Motore mescolatore</b>	kW (HP)	1,87 (2,5)	
<b>Compressore</b>	kW (HP)	-	0,55 (0,73) gas: R-134A
<b>Peso netto</b>	kg	266	320

I dati della presente scheda tecnica non sono impegnativi e potranno subire variazioni senza preavviso.



### Enterprise



### Unger S5

